

L-Liegemulde

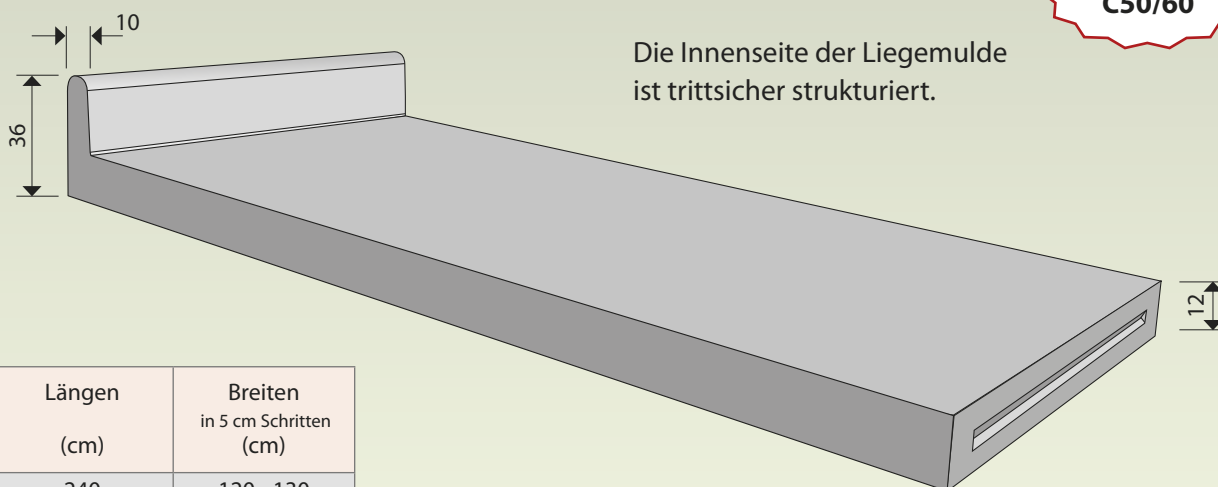

**Betongüte
C50/60**

Die Innenseite der Liegemulde ist trittsicher strukturiert.

Längen (cm)	Breiten in 5 cm Schritten (cm)
240	120 - 130
250	120 - 130
260	120 - 130
270	120 - 130
280	120 - 130
290	120 - 130
300	120 - 130

Besondere Vorteile:

- ✓ abgerundete Kanten im Bereich der Abgrenzung
- ✓ für Einstreu und Gummimatten geeignet
- ✓ Verkürzung der Bauzeit und Kosten
- ✓ nahezu für jede Aufstallung geeignet
- ✓ auch zur Kanalaufgabe geeignet
- ✓ statisch berechnet nach DIN EN 1991-1-1
- ✓ lange Lebensdauer
- ✓ Aussparung an den Stirnseiten zur besseren Verbindung (Setzungen können vermieden werden)

Liegemulde mit Kopfteil

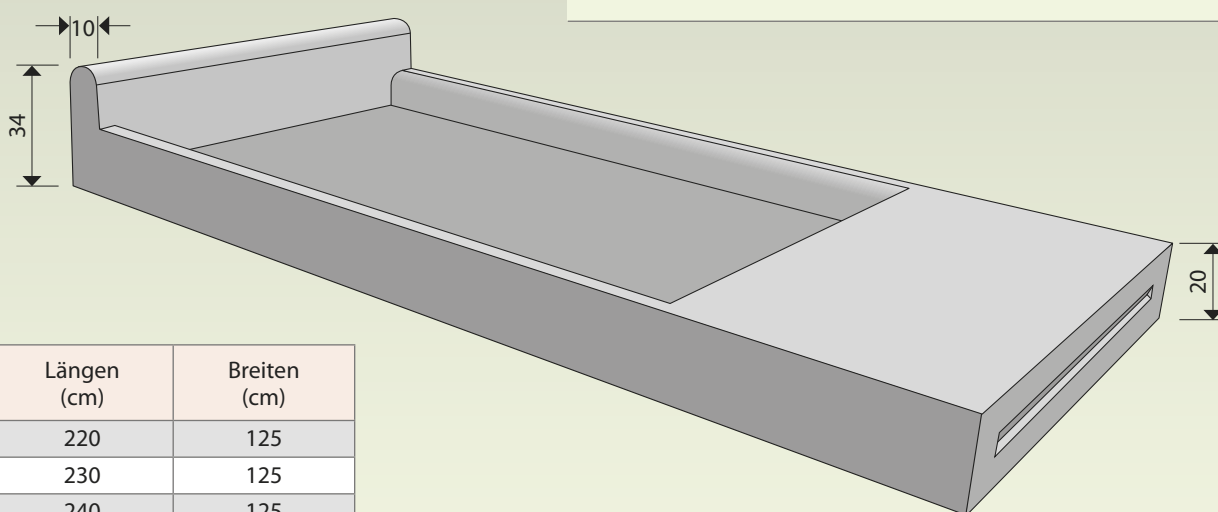

Längen (cm)	Breiten (cm)
220	125
230	125
240	125
250	125
260	125
270	125
280	125
290	125
300	125

**Betongüte
C50/60**

Innenbett: 190 x 105 x 11 cm

Die Innenseite der Liegemulde ist trittsicher strukturiert.

Zubehör: Bugschwelle

Betongüte
C50/60

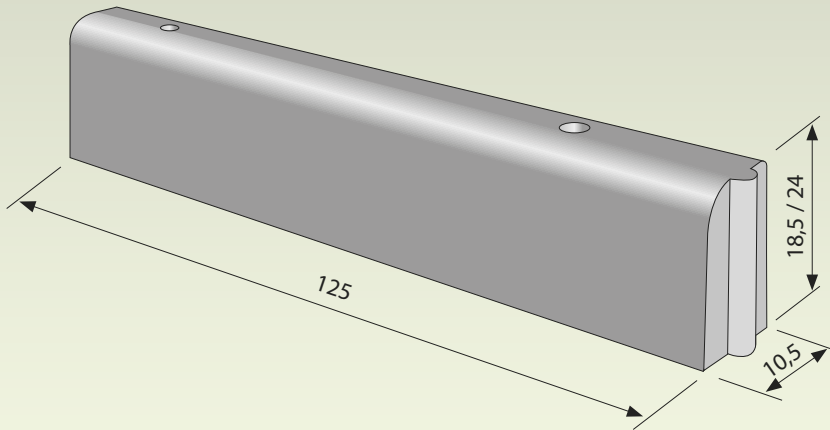

Zubehör: Halbrundprofil

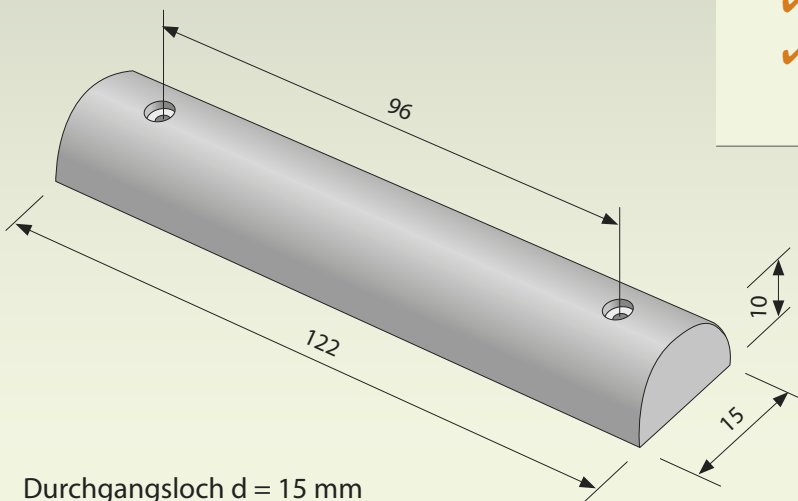

Durchgangsloch $d = 15 \text{ mm}$

Besondere Vorteile:

- ✓ abgerundete Kanten auf der Oberseite
- ✓ einfache Montierbarkeit
- ✓ lange Lebensdauer
- ✓ Verkürzung der Bauzeit und Kosten
- ✓ universell verwendbar und nachträglich montierbar

Betongüte
C50/60

